

Ansicht A

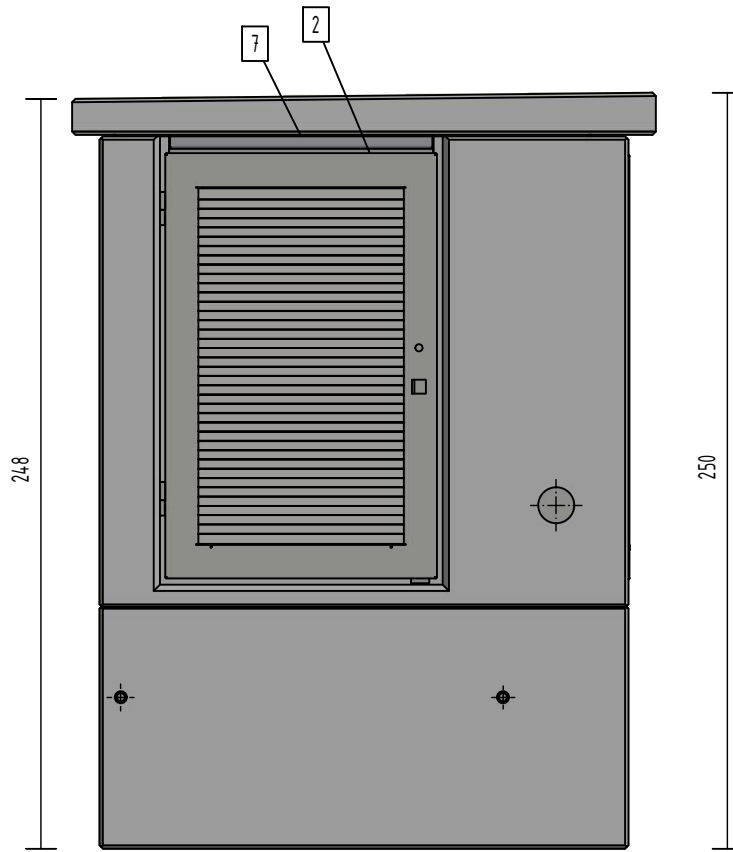

Ansicht B

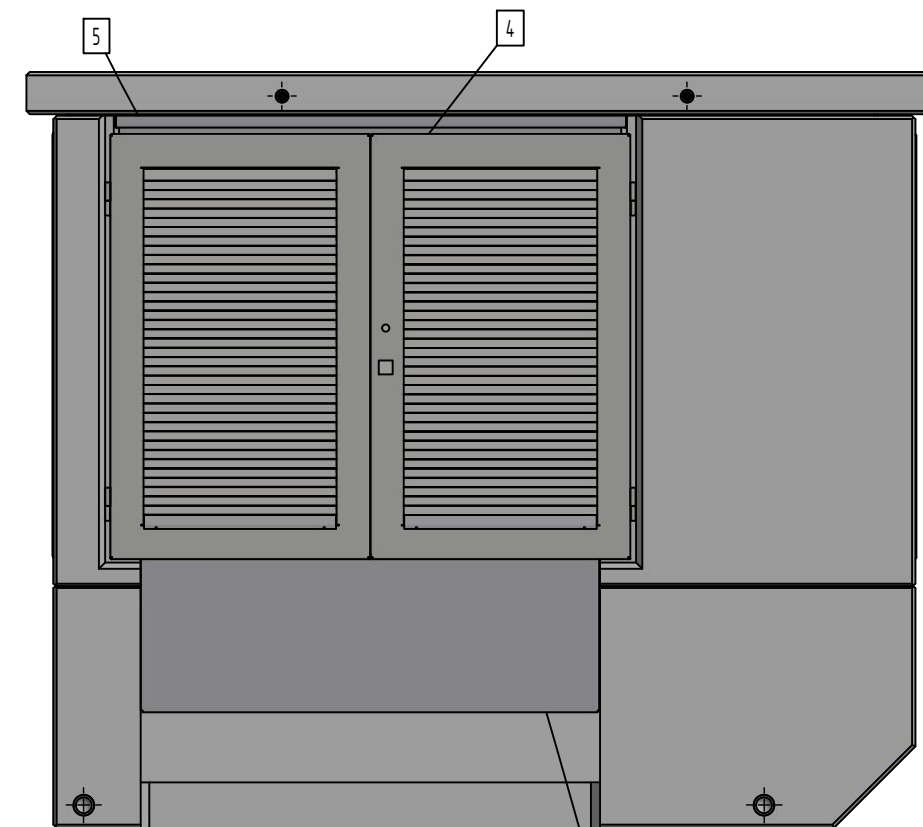

Ansicht C

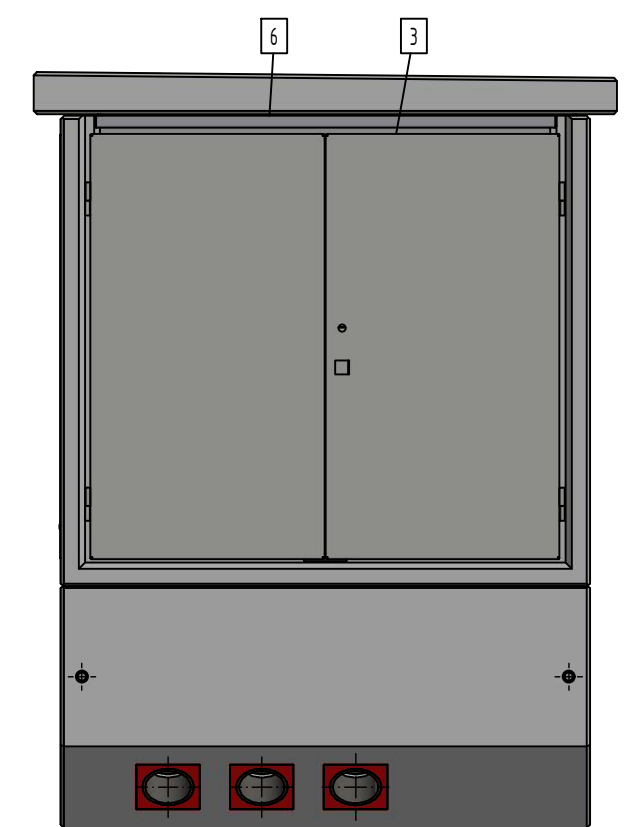

Ansicht D

8

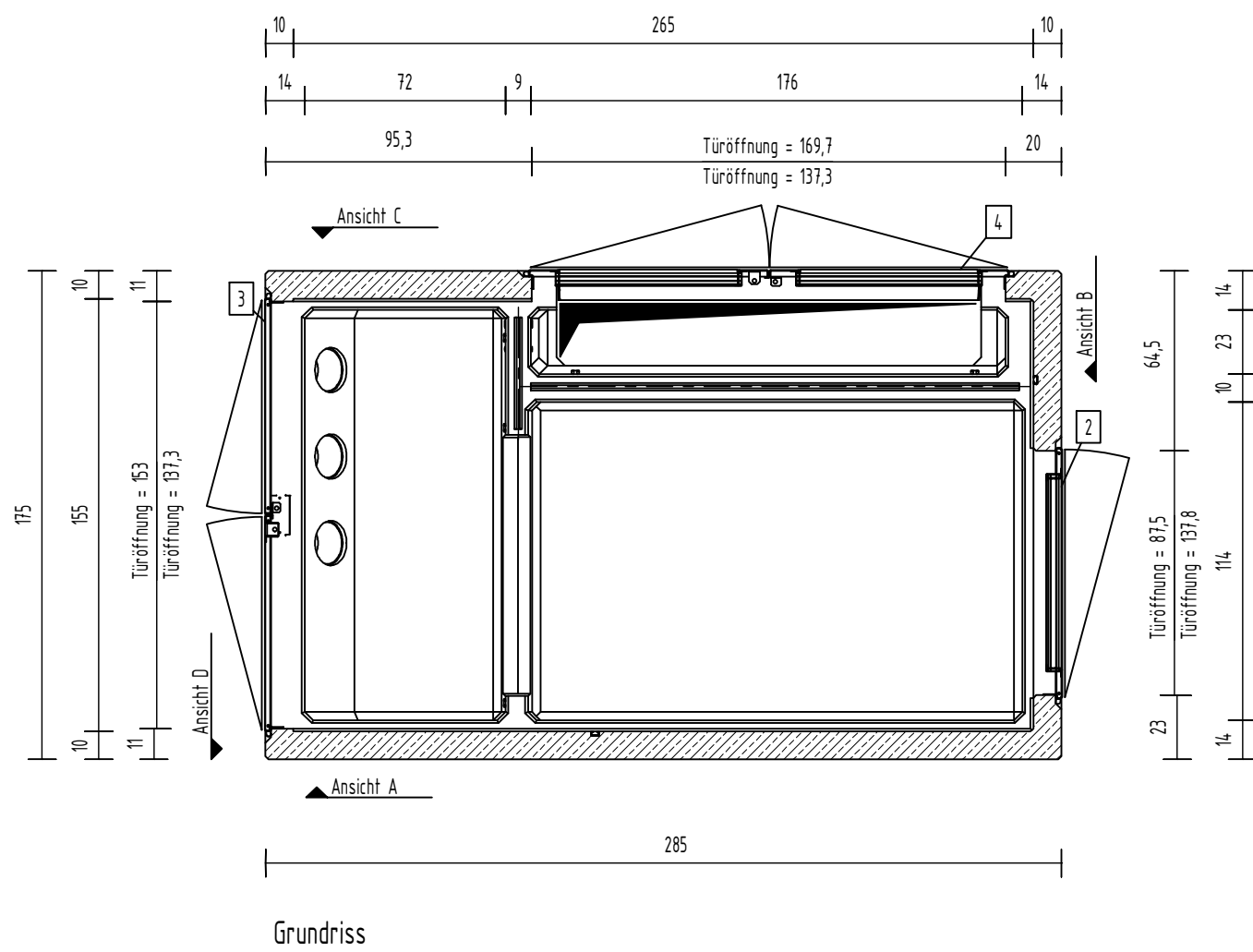

Grundriss

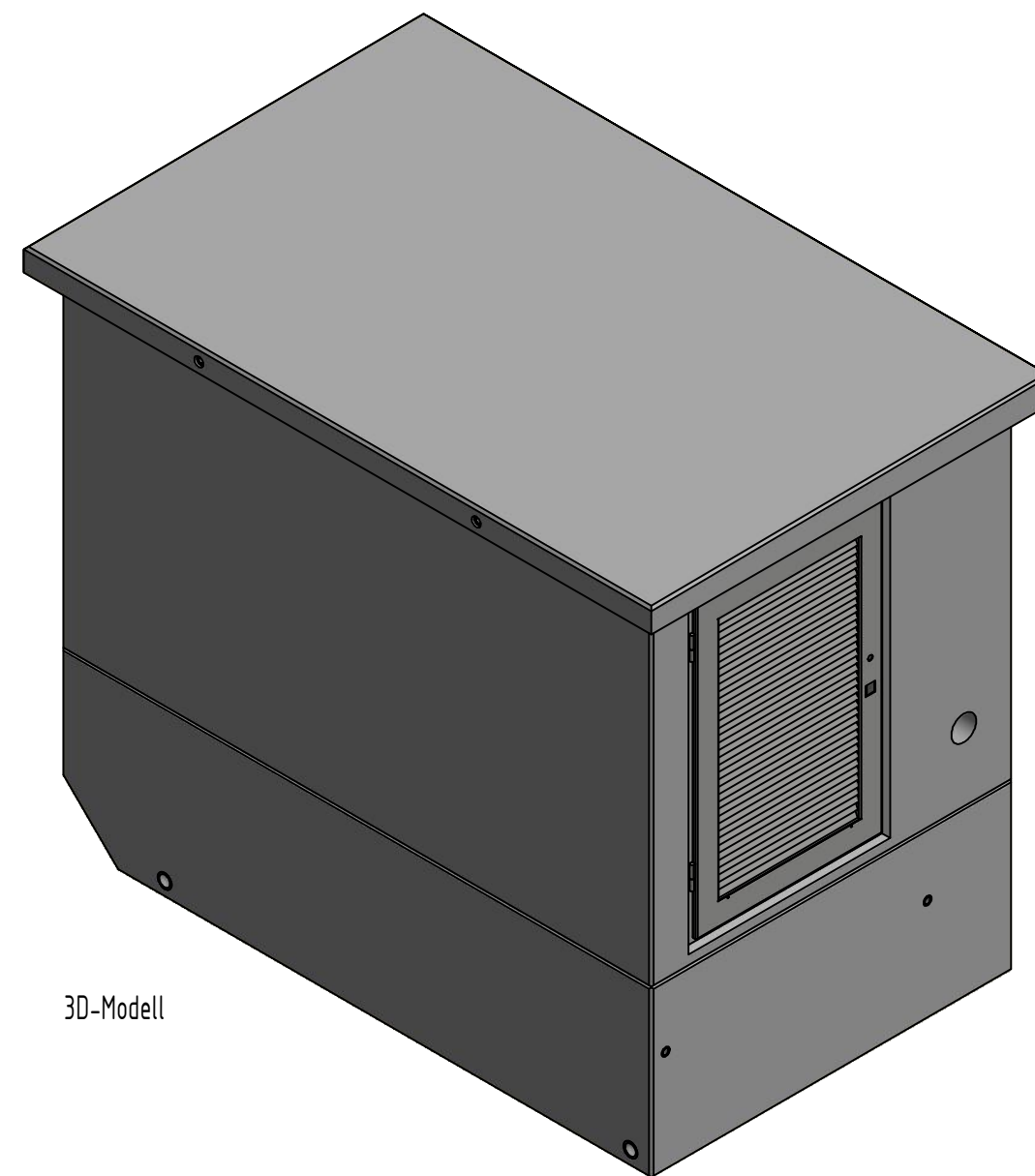

3D-Modell

Pos.	Anzahl	Artikelnummer	Bezeichnung	ZULIEFERER	Größe	Länge	MATERIAL	VOLUMEN	GEWICHT
8	1	31071308-01	Vorhangplatte		1516x525		Edelstahl	0 m ³	27 kg
7	1	31000241-01	Stabi-Holm 873				Blech DIN EN 10346-DX51 D+Z275-MA-C	0 m ³	3 kg
6	1	31000239-01	Stabi-Holm 1526				Blech DIN EN 10346-DX51 D+Z275-MA-C	0 m ³	6 kg
5	1	31000240-01	Stabi-Holm 1693				Blech DIN EN 10346-DX51 D+Z275-MA-C	0 m ³	6 kg
4	1	37000022	Funktionstür 1695x1375				Stahl verzinkt	0 m ³	94 kg
3	1	37000016	Funktionstür 1528x1375				Stahl verzinkt	0 m ³	66 kg
2	1	37000037	Funktionstür 875x1380				Stahl verzinkt	0 m ³	47 kg
1	1	30000641-01	GKP-S3 Typ: G01					3 m ³	6729 kg
								GESAMTGEWICHT:	6979 kg

TRANSPORTANKER/TRANSPORTSICHERUNG		4 x Gewindeltransportanker RD 42
TRANSPORTANKER		4 x Gewindeltransportanker RD 30

Kundenzeichnung			
			Nr.: 22-B-0458-00.0
	Maßstab	Format	Blatt
	1 : 25	A2	1

Revison:	Datum:	Name:	geändert:	erstellt durch:	erstellt am:	Unterschrift:	Projektleiter:
				WAC	22.02.2022		
				interne Freigabe durch:	interne Freigabe am:	Unterschrift:	
				Bauvorhaben, Projekt, Bauart:			Auftraggeber:
				GKP-S3 Typ: G01 Funktions-Einbauteile			
				Darstellung:	Grundriss, Ansicht, 3D-Modell		



BETON- UND ENERGETECHNIK
HENRICH GRÄPER GMBH & CO. KG
16a-Gräper-Weg 26197 Anhorn
WEB www.graeper.de E-MAIL info@graeper.de

An Buchweizenberg 16919 Heiligengrabe
Für diese Zeichnung behalten wir uns alle Eigentums- und Urheberrechte vor.
Für die auf diese Zeichnung eingehende Ausführung werden wir verantwortlich nach Dritten
zugänglich gemacht werden.