

Ansicht A

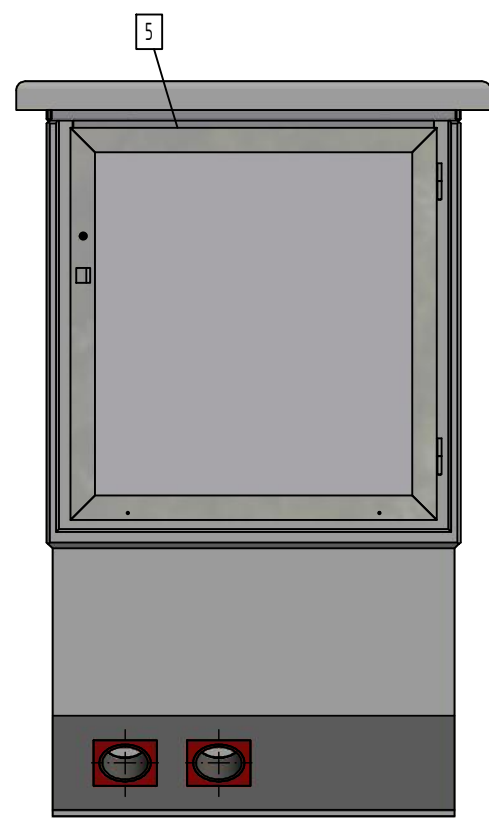

Ansicht B

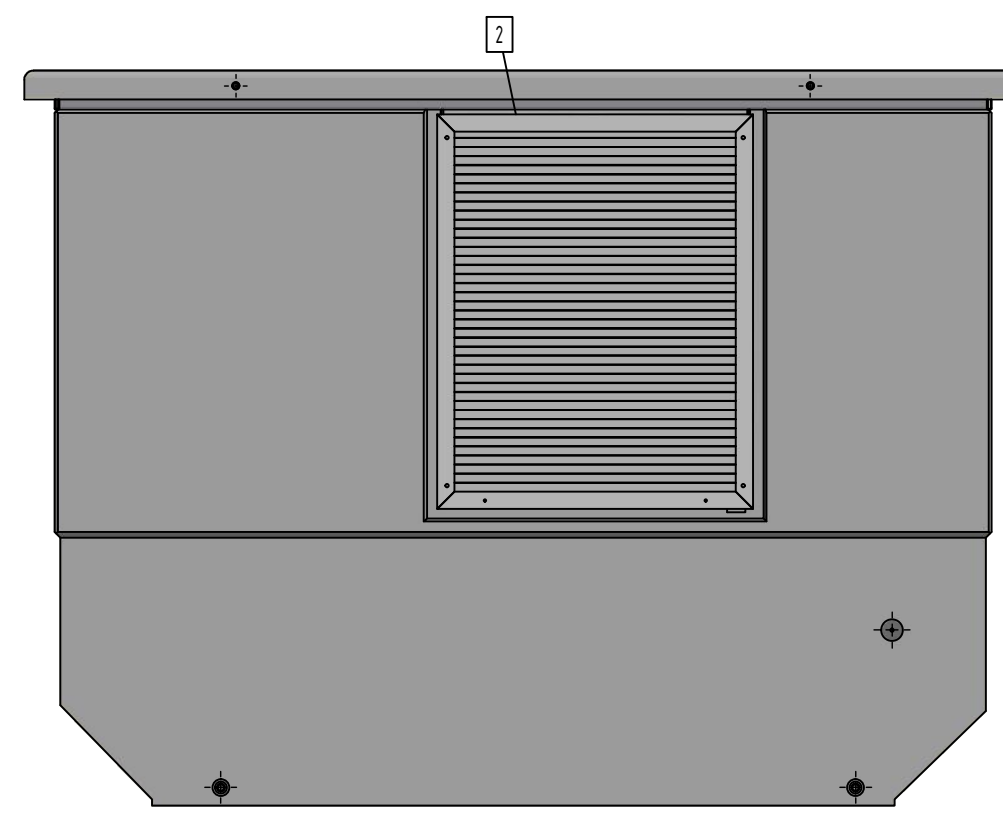

Ansicht C

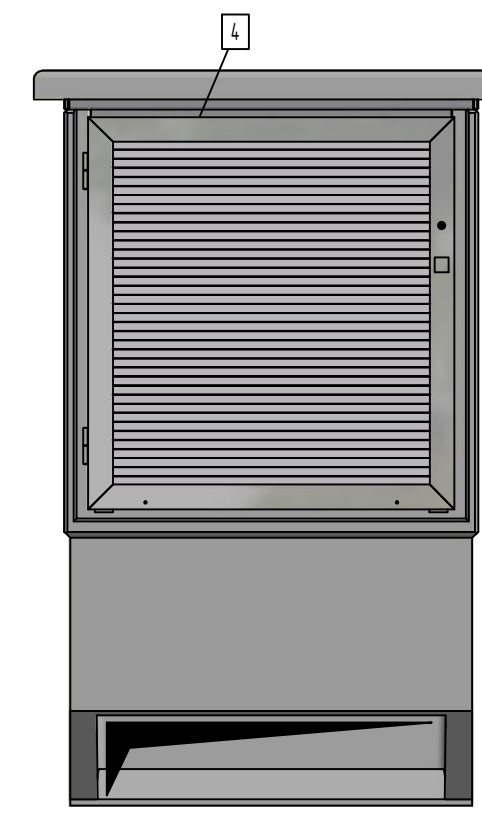

Ansicht D

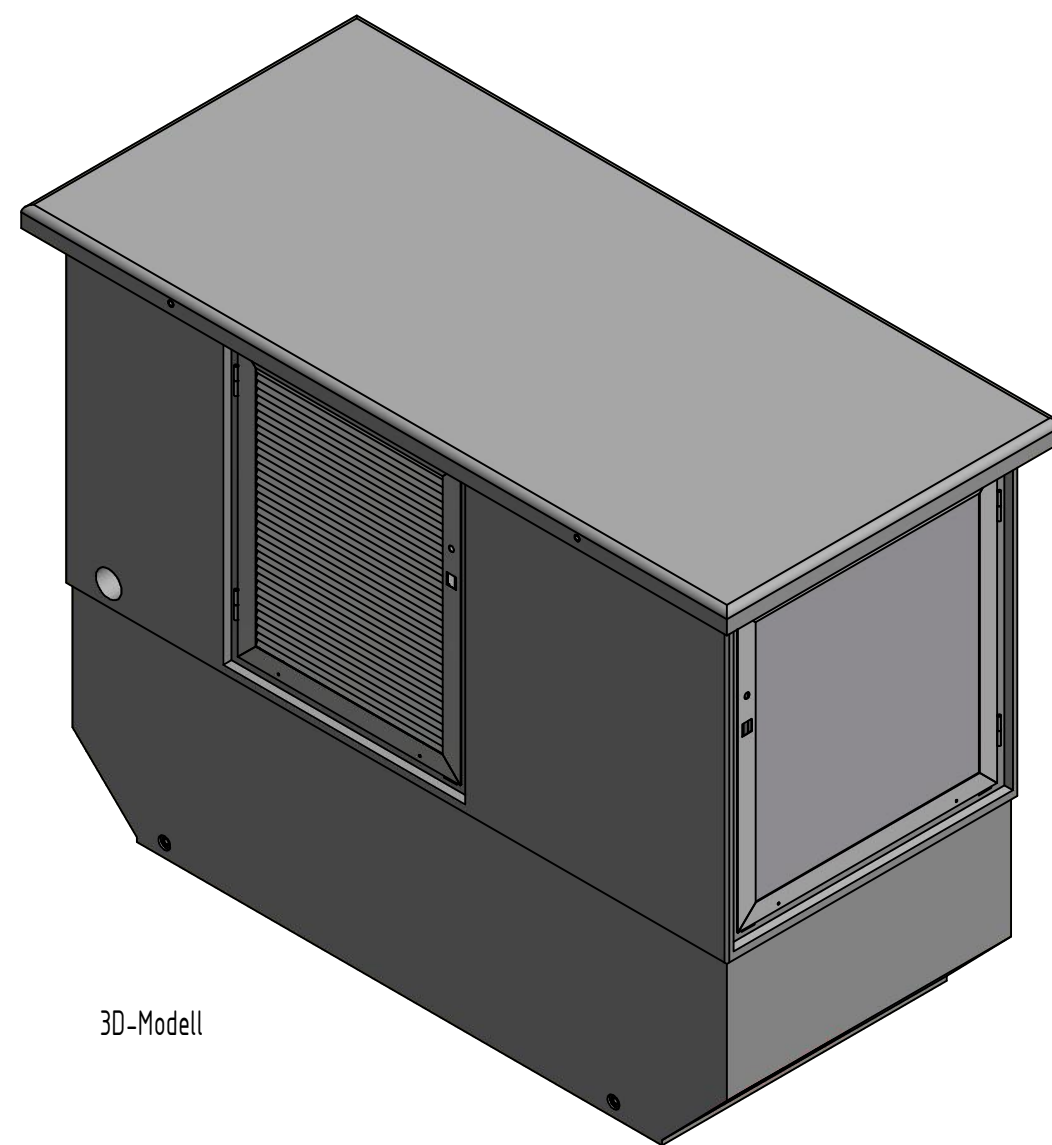

3D-Modell

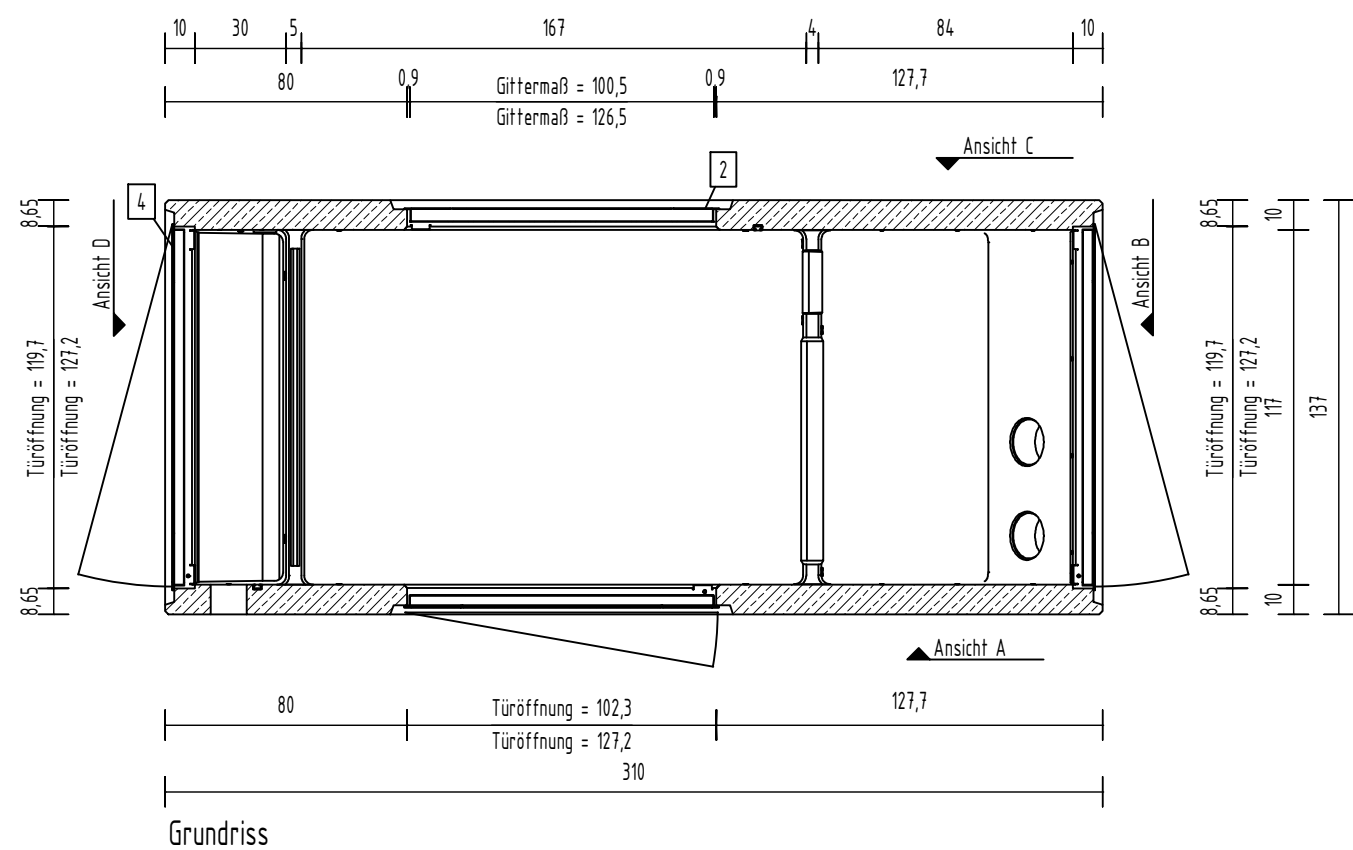

Grundriss

| Pos. | Anzahl | Artikelnummer | Bezeichnung | ZULIEFERER | Größe | Länge | MATERIAL | VOLUMEN | GEWICHT |
|------|--------|---------------|---------------------|------------|-------|-------|--------------|--------------------|---------|
| 5 | 1 | 37000557 | Alutür 1192x1278 | | | | Alu eloxiert | 0 m ³ | 14 kg |
| 2 | 1 | 37000578 | Alugitter 1005x1265 | | | | Alu eloxiert | 0 m ³ | 21 kg |
| 3 | 1 | 37000572 | Alutür 1021x1273 | | | | Alu eloxiert | 0 m ³ | 21 kg |
| 4 | 1 | 37000566 | Alutür 1192x1278 | | | | Alu eloxiert | 0 m ³ | 22 kg |
| 1 | 1 | 30000321-05 | SKP Typ: G01 | | | | | 2,1 m ³ | 4505 kg |
| | | | | | | | | GESAMTGEWICHT: | 4583 kg |

| | | |
|-----------------------------------|--|------------------------------------|
| TRANSPORTANKER/TRANSPORTSICHERUNG | | 4 x Gewindeanker SL30, abgewinkelt |
| TRANSPORTSICHERUNG | | 4 x Gewindeanker SL30, abgewinkelt |

Kundenzeichnung

Nr.: 19-B-5332-00.0

| | | | | | | | |
|------------|--------|-------|-----------|-------------------------------|----------------------|---------------|----------------|
| Revisions: | Datum: | Name: | geändert: | erstellt durch: | erstellt am: | Unterschrift: | Projektleiter: |
| | | | | WAC | 25.11.2019 | | |
| | | | | interne Freigabe durch: | interne Freigabe am: | Unterschrift: | |
| | | | | Bauelement, Projekt, Bauart: | | | Auftraggeber: |
| | | | | SKP Typ: G01 | | | |
| | | | | Alu-Einbauteile | | | |
| | | | | Darstellung: | | | |
| | | | | Grundriss, Ansicht, 3D-Modell | | | |

GRÄPER

BETON- UND ENERGETECHNIK
HENRICH GRÄPER GMBH & CO. KG

16a-Gräper-Weg Am Buchweizenberg
26197 ANHORN 16919 HELLIGENBERG
WEB www.graeper.de E-MAIL info@graeper.de

Für diese Zeichnung behalten wir uns alle Eigentums- und Urheberrechte vor. Sie darf ohne unsere vorherige Zustimmung weder vervielfältigt noch Dritten zugänglich gemacht werden.